

SAVOY

SAVOY

7.000 - 04/2012 - R.00

ZUCCHETTI

Zucchetti Rubinetteria S.p.A.
Via Molini di Resiga, 29
28024 Gozzano (NO) Italy
Tel. +39 0322 954700
Fax. +39 0322 954823
www.zucchettidesign.it
info@zucchettidesign.it

ZUCCHETTI



○ L'azienda si riserva in qualsiasi momento la facoltà di apportare tutte le modifiche necessarie al miglioramento estetico e qualitativo del prodotto.

The company reserves the right to make all the necessary changes for the purpose of constant improvement of quality, with no obligation to give prior notice.

L'usine se réserve à tout moment la faculté d'apporter toutes les modifications nécessaires à améliorer le produit esthétiquement et qualitativement.

Der Lieferant behält sich das Recht vor, jederzeit alle zur ästhetischen und qualitativen Verbesserung des Produktes nötigen Änderungen vorzunehmen

La empresa se reserva el derecho de realizar en el momento que crea preciso cualquier tipo de modificación para mejorar la estética y la calidad del producto.

SAVOY È LA NUOVA LINEA COMPLETA DI RUBINETTERIA CHE ESPRIME IL CLASSICO CONTEMPORANEO, DISEGNATA DA MATTEO THUN CON ANTONIO RODRIGUEZ.

Elena Zucchetti_CEO Gruppo Zucchetti.Kos: "Desideravamo una collezione che reinterpretasse l'idea classica di eleganza, ma con un'allure attuale. Savoy è una linea completa, fino all'accessorio. Una lettura nuova della tipologia tradizionale a due comandi. Personalizzabile, raffinata, innovativa".

- SAVOY IS A COMPLETE NEW RANGE OF TAPS THAT EXPRESSES CONTEMPORARY CLASSIC STYLE, DESIGNED BY MATTEO THUN WITH ANTONIO RODRIGUEZ.

Elena Zucchetti, CEO of the Zucchetti.Kos Group: "We wanted a collection that reworked the classic idea of elegance, but had on-trend allure. Savoy is a complete range – right down to its accessories. A new interpretation of the traditional two-handle mixer. Customisable, refined, innovative".

- SAVOY EST LA NOUVELLE LIGNE COMPLETE DE ROBINETTERIE QUI EXPRIME LE CLASSIQUE CONTEMPORAIN, DESSINEE PAR MATTEO THUN AVEC ANTONIO RODRIGUEZ.

Elena Zucchetti, chef de direction du groupe Zucchetti. Kos: "Nous souhaitons une collection qui réinterprète l'idée classique d'élégance mais avec une allure actuelle. Savoy est une ligne complète, jusqu'à l'accessoire. C'est une nouvelle conception du type traditionnel à deux commandes : personnalisable, raffinée et innovante".

- SAVOY IST DIE NEUE, KOMPLETTE ARMATUREN-LINIE, DIE ZEITGENÖSSISCHE KLASSIK ZUM AUSDRUCK BRINGT UND VON MATTEO THUN MIT ANTONIO RODRIGUEZ ENTWORFEN WURDE.

Elena Zucchetti_CEO Gruppo Zucchetti. Kos: "Wir wollten eine Kollektion, die die klassische Idee von Eleganz neu, aber mit einer aktuellen Ausstrahlung interpretierte. Savoy ist eine komplette Linie, bis hin zum Zubehör. Eine Neuinterpretation des traditionellen Typs mit zwei Wasserhähnen. Anpassbar, anspruchsvoll, innovativ".





○ SAVOY ES LA NUEVA LINEA COMPLETA DE GRIFOS QUE REPRESENTA EL ESTILO CLASICO CONTEMPORANEO, DISEÑADA POR MATTEO THUN EN COLABORACION CON ANTONIO RODRIGUEZ.

Elena Zucchetti_CEO del Grupo Zucchetti.Kos: "Deseábamos crear una colección capaz de reinterpretar la idea clásica de elegancia pero con una imagen actual. Savoy es una línea integral que incluye accesorios. Una lectura nueva de la tipología tradicional con dos mandos. Personalizable, elegante e innovadora".

MATTEO THUN CON ANTONIO RODRIGUEZ: "ABBIAMO PENSATO A UN PRODOTTO ESTREMAMENTE VERSATILE, BINOMIO DI CLASSICO E CONTEMPORANEO.

Una collezione che si adattasse perfettamente allo stile di un hotel tradizionale, con lo sguardo rivolto al presente, in elegante equilibrio. Altro punto di forza è la possibilità di personalizzare in modo esclusivo la collezione: abbinando colori, finiture e loghi si possono ottenere moltissime varianti. Uniche e su misura".

"Classico versus contemporaneo" è lo spirito di questa nuova collezione, pensata principalmente per il mondo del contract, dell'hotellerie, dell'architettura raffinata e ricca di segno.

- MATTEO THUN WITH ANTONIO RODRIGUEZ: "WE HAVE COME UP WITH AN EXTREMELY VERSATILE PRODUCT, A FUSION OF CLASSIC AND CONTEMPORARY.

A collection that adapts perfectly to the style of a traditional hotel, modern-day elegant equilibrium. Another strong point of the collection is the exclusive customisation it offers: colours, finishes and logos can be combined for a wide range of variants. Unique and bespoke".

"Classic versus contemporary" is the spirit of this new collection, devised primarily for the world of contract, hotels and refined design-rich architecture.

- MATTEO THUN AVEC ANTONIO RODRIGUEZ : "NOUS AVONS PENSE A UN PRODUIT EXTRÊMEMENT FLEXIBLE, UNE FUSION DU CLASSIQUE ET DU CONTEMPORAIN.

Une collection qui s'adapte parfaitement au style d'un hôtel traditionnel, avec un regard sur le présent, dans un équilibre élégant. L'autre point fort est la possibilité de personnaliser la collection de façon exclusive : en mariant les couleurs, les finitions et les logos, on peut obtenir de très nombreuses variantes, uniques et sur mesure".

"Classique vs contemporain" est l'esprit de cette nouvelle collection, conçue principalement pour le monde du contract, de l'hotellerie, de l'architecture raffinée et fortement marquée.





○ MATTEO THUN MIT ANTONIO RODRIGUEZ: "WIR DACHTEN AN EIN EXTREM VIELSEITIGES PRODUKT, EINE KOMBINATION AUS KLASSISCHEM UND MODERNEM DESIGN."

Eine Kollektion, die sich perfekt an den Stil eines traditionellen Hotels anpassen würde, mit Blick auf die Gegenwart, in elegantem Gleichgewicht. Eine weitere Stärke stellt die Möglichkeit dar, der Kollektion auf exklusive Art eine persönliche Note zu geben: Durch das Kombinieren von Farben, Oberflächen und Logos kann man ganz viele verschiedene Varianten erhalten. Einmalig und individuell". "Klassik gegenüber Moderne" ist der Geist dieser neuen Kollektion, die in erster Linie für den Objektbereich, die Hotellerie, eine raffinierte Architektur, die ein Zeichen setzt, entworfen wurde.



○ MATTEO THUN CON ANTONIO RODRIGUEZ: "HEMOS PENSADO EN UN PRODUCTO SUMAMENTE VERSATIL, BINOMIO DE ESTILO CLASICO Y CONTEMPORANEO."

Una colección que se adaptara perfectamente al estilo de un hotel tradicional, orientada al presente, en elegante equilibrio. Otro punto fuerte es la posibilidad de personalizar de manera exclusiva la colección: combinando colores, acabados y logotipos se pueden obtener muchísimas variantes. Únicas y a medida".
"Lo clásico versus lo contemporáneo" es el espíritu de esta nueva colección concebida principalmente para el mundo de la decoración de espacios públicos, de la hostelería, de la arquitectura elegante y rica en significado.





CARATTERIZZATO DA FORME PRIMARIE, SEMPLICI
E PURE, SAVOY È UN PROGETTO UNICO PER
VERSATILITÀ E POSSIBILITÀ DI PERSONALIZZAZIONE.

Forme semplici e pulite sono arricchite da dettagli esclusivi e customizzabili secondo il gusto e le esigenze del cliente. Infinite e sempre diverse quindi le combinazioni possibili. In Savoy, la personalizzazione diviene decoro.

○ CHARACTERISED BY SIMPLE PURE PRIMARY SHAPES, SAVOY IS A PROJECT UNIQUE IN ITS VERSATILITY AND CUSTOMISATION POSSIBILITIES.

Simple no-frills shapes are enriched by exclusive details and can be customised to meet the taste and needs of clients. Possible combinations are therefore infinite and always different. Savoy turns customisation into decoration.

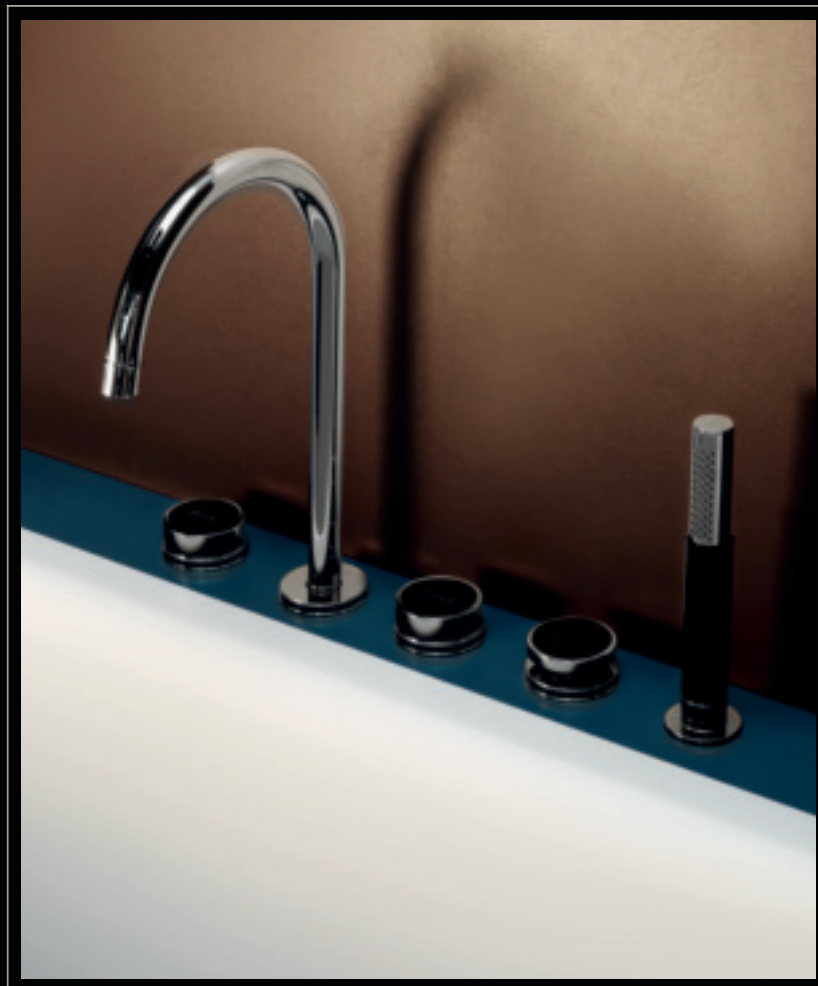

- CARACTERISE PAR DES FORMES PRIMAIRES, SIMPLES ET PURES, SAVOY EST UN PROJET UNIQUE POUR SA SOUPLASSE ET POSSIBILITE DE PERSONNALISATION.

Des formes simples et pures sont enrichies de détails exclusifs et personnalisables, selon le goût et les besoins du client. Les combinaisons possibles sont donc infinies et toujours différentes.
Avec Savoy, la personnalisation se fait ornement.

- MIT SEINEN EINFACHEN UND REINEN GRUNDFORMEN IST SAVOY EIN EINZIGARTIGES PROJEKT FÜR VIELSEITIGKEIT UND ANPASSUNGSFÄHIGKEIT.

Einfache und saubere Formen werden je nach Kundengeschmack und -anspruch mit exklusiven kundenindividuellen Details versehen. Auf diese Art werden die möglichen Kombinationen unendlich und stets anders.
Mit Savoy wird die persönliche Gestaltung zum Dekor.

- CARACTERIZADO POR FORMAS PRIMARIAS, SENCILLAS Y PURAS, SAVOY ES UN PROYECTO ÚNICO POR SU VERSATILIDAD Y CAPACIDAD DE PERSONALIZACION.

Formas sencillas y pulcras que se enriquecen con detalles exclusivos y personalizados que se ajustan al gusto y a los requisitos del cliente. Infinitas y siempre diferentes las combinaciones posibles.
En Savoy, la personalización se convierte en decoración.



TECHNICAL INFORMATION

○ BORDO VASCA 5 FORI 5 HOLE BATH MIXER

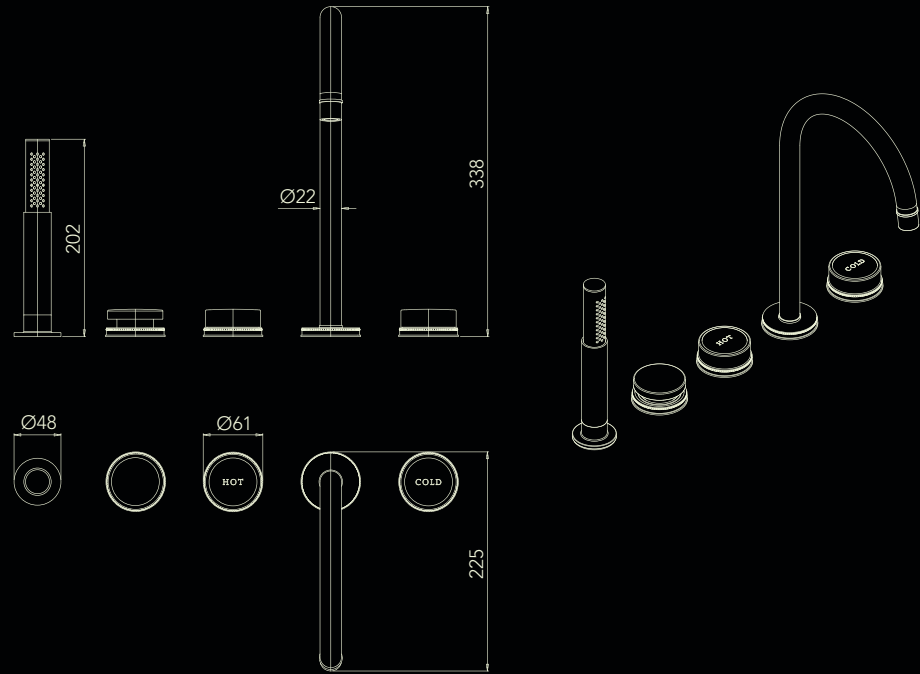

○ GRUPPO ESTERNO VASCA EXPOSED BATH SHOWER MIXER

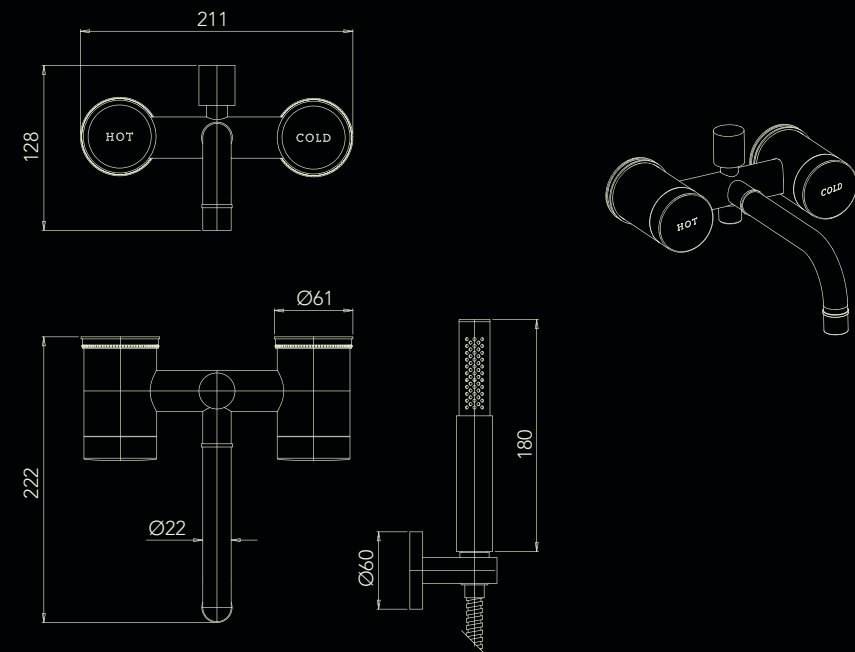

HANDLE COLOURS

CROMO / CHROME

PLATINO / PLATINUM

BASE DECORATA
EMBOSSED BASE

BASE LISCIA
SMOOTH BASE

BASE DECORATA
EMBOSSED BASE

BASE LISCIA
SMOOTH BASE

○ BIANCO WHITE



○ ROSSO RED



○ VERDE GREEN



○ BLU BLUE



○ NERO BLACK



ZUCCHETTI

Zucchetti Rubinetteria S.p.A.
Via Molini di Resiga, 29
28024 Gozzano (NO) Italy

Tel. +39 0322 954700
Fax. +39 0322 954823

www.zucchettidesign.it
info@zucchettidesign.it



CONCEPT, GRAPHICS & STYLING
ps+a

PHOTOS
Max Zambelli

COLOR SEPARATION
Image Color

PRINT
Grafiche Antiga

THANKS TO
Flos, GT Design, Malcusa, Mirabello